

DV-BSM

Belt Sorting Machine

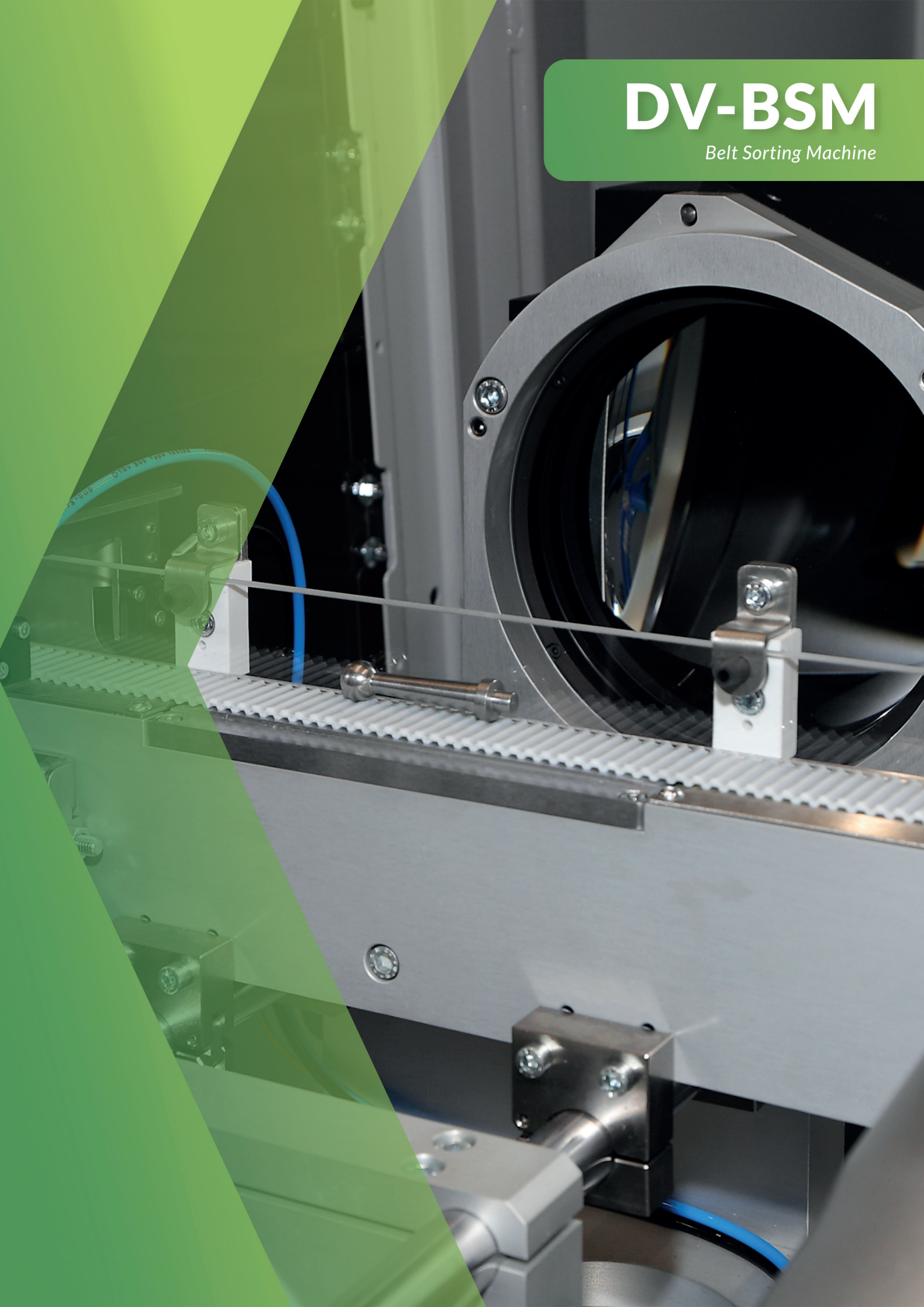

La selezionatrice automatica DV-BSM soddisfa la necessità di controllo ad **alta cadenza** di particolari con **forma allungata**. Il **nastro di trasporto motorizzato** dei particolari da selezionare è installato all'interno di una robusta struttura portante, realizzata in acciaio elettrosaldato. La macchina si compone di una sola stazione di **controllo dimensionale**, configurata in funzione della geometria dei particolari da ispezionare e non prevede alcun riattrezzaggio al cambio tipo. Il sistema permette di archiviare tutti i **dati statistici** di controllo, suddivisi per commessa di lavoro e consente di creare un numero illimitato di programmi di selezione in modalità guidata.

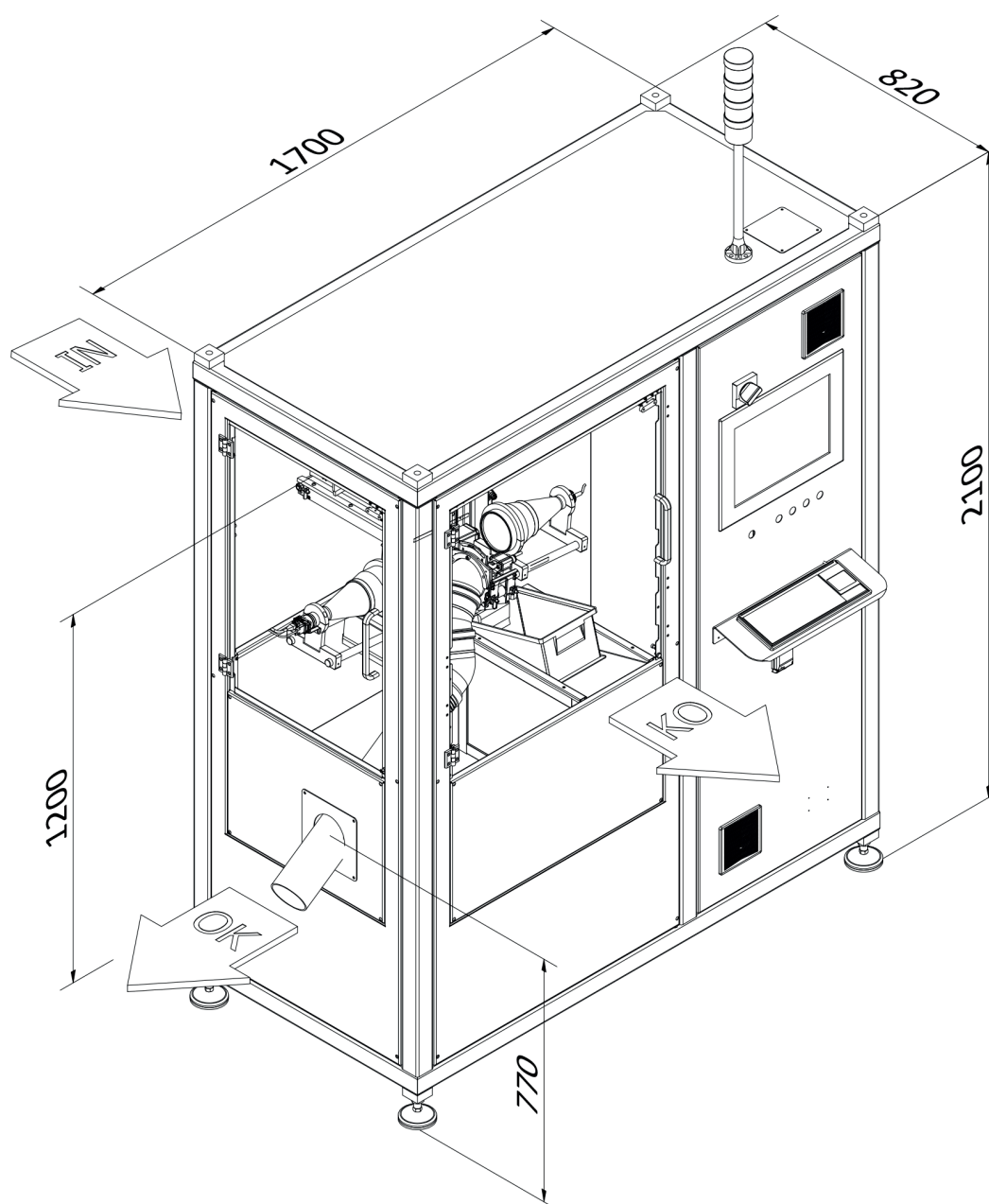

Sistemi di carico/scarico

Ribaltacassoni, tramogge vibranti o motorizzate, vibroalimentatori.
Tavole rotanti portascatoie, insacchettatrici verticali.

